



# USAV

**Решетки наружные вентиляционные.**

*Данная серия решеток разработана для защиты от попадания птиц, насекомых, тополиного пуха, листвы и т.д с улицы в помещение.*

Представлено пять типовых размера: 100, 125, 150, 160 и 200 мм.



## Особенности и характеристики

### Конструкция

Через наружные решетки осуществляется приток и втяжка воздуха. Наружная решетка также необходима для защиты от попадания птиц, насекомых, тополиного пуха, листвы и пр. с улицы, и предотвращает попадание осадков (дождя и снега) в помещение. На внутренней стороне решетки расположена металлическая антимоскитная сетка, на наружной наклонные ламели для защиты воздуховода от попадания атмосферных осадков.

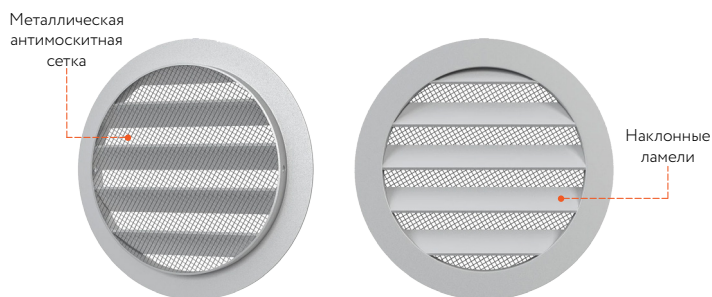

### Диаграмма подбора

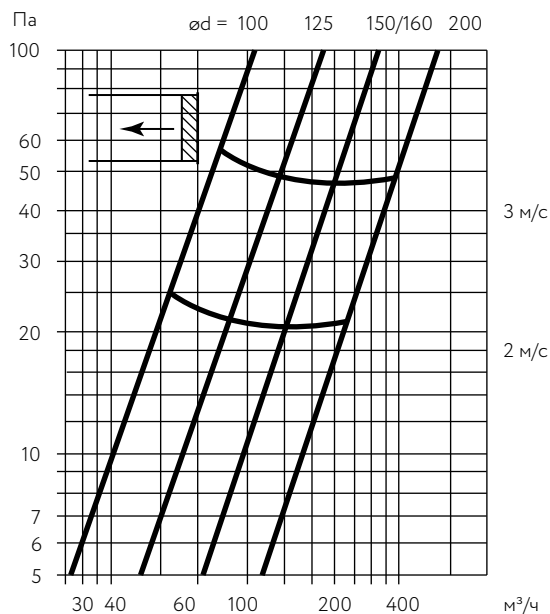

## Размеры и вес

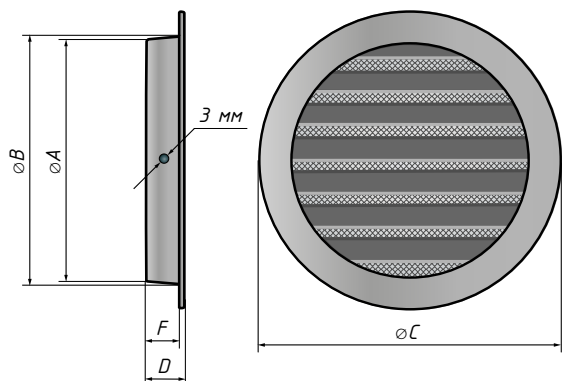

Модель	A	B	C	D	F	Вес, кг
USAV 100	95	99	125	18,5	16,3	0,2
USAV 125	120	125	150	20	17	0,2
USAV 150	143	148	172	18	15	0,3
USAV 160	158	153	182	17,5	14,8	0,3
USAV 200	199	190	223	20	16	0,4

Все размеры указаны в мм.