



С АTEX Vortice технические характеристики



Взрывозащищенные центробежные вентиляторы

ОПИСАНИЕ

Оборудование данной серии предназначено для установки в помещениях промышленного, административного и бытового назначения, в которых присутствует газообразная или порошково-образная субстанция, которая может взорваться или загореться.



LONG LIFE 80.000 h



- В данной серии представлены **9 трехфазных** моделей.
- Все модели оснащены односкоростным асинхронным двигателем.
- Ось вентилятора выполнена из алюминия, рабочее колесо из высокопрочного пластика.
- Стальная рама и защитная решетка вентилятора окрашены двойным слоем негорючей защитной полиуретановой краски.
- Максимальная производительность модельного ряда 6900 м³/ч.
- Диапазон рабочих температур от - 20°C до + 40°C.
- Класс защиты вентиляторов IP65.

Вентиляторы E АTEX разработаны в соответствии с EN 14986 (стандарты, регулирующие конструкцию вентиляторов, работающих в потенциально взрывоопасных зонах).

ТЕХНИЧЕСКИЕ ХАРАКТЕРИСТИКИ

	Модель	Код	Напряжение В ~ 50 Гц	Мощность, Вт ном./макс.	Ток, А макс.	Кол-во полюсов	Об./мин.	Макс. расход воздуха		Макс. давление		Уровень шума, дБа* 3 м	Макс. темп °С	Вес, кг		
								м ³ /ч	л/с	мм вод.ст.	Па					
ТРЕХФАЗНЫЕ	С 10/2 Т АТЕХ	30301	400	120	0.36	2	2800	280	77.8	26	255	55.5	40	4		
	С 15/2 Т АТЕХ	30304		175	0.39			430	119.4	44	430	59		4.5		
	С 20/2 Т АТЕХ	30305		472	1.09			1000	277.8	56	549	66		8.5		
	С 25/2 Т АТЕХ	30306		482	1.10	4	1400	1100	305.6	67	657	66.5		61	10	
	С 30/2 Т АТЕХ	30307		902	1.57			1350	375	83	814	71				
	С 30/4 Т АТЕХ	30308		226	0.95			700	194.4	18	177	55				7.5
	С 31/4 Т АТЕХ	30309		375	1.01			1120	311.1	31	304	61				10.5
	С 35/4 Т АТЕХ	30310		401	1.02			1500	416.7	34	334					11.5
	С 37/4 Т АТЕХ	30311		803	1.80			2150	597.2	48	470	70				17

РАЗМЕРЫ

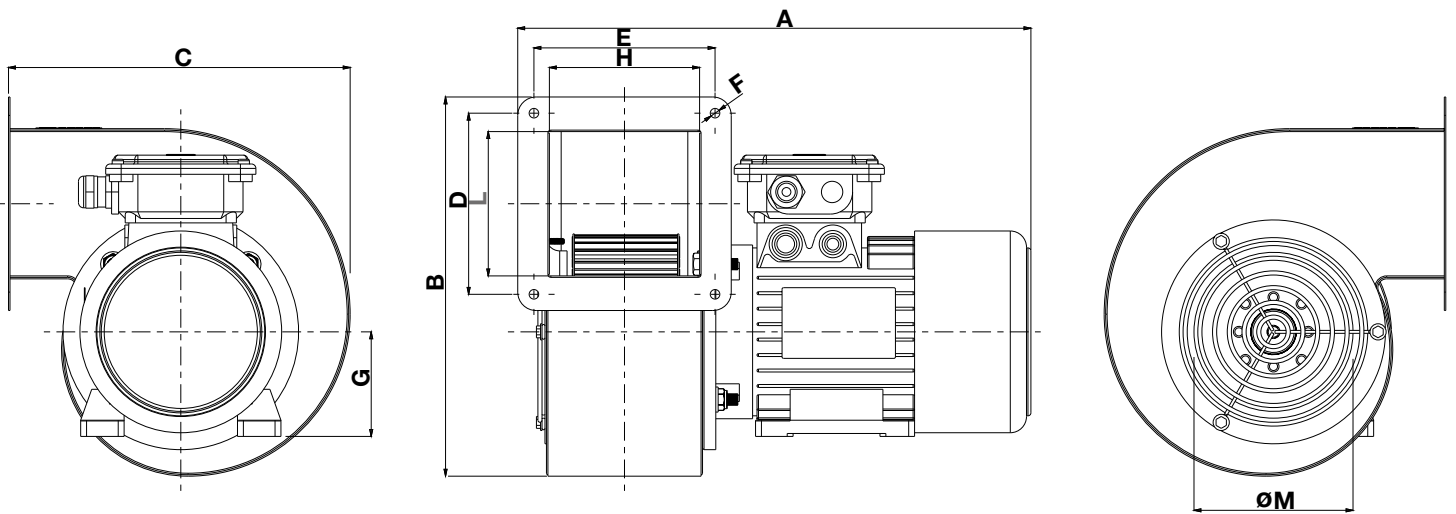

Модель	A	B	C	D	E	F	G	H	L	Ø M	
C 10/2 T ATEX	260	186	171	72	82	6.5	56	68	63	80	
C 15/2 T ATEX	280	234	206	108	100	7	56	83	88	108	
C 20/2 T ATEX	350	258	232	123	123	8.50	71	102	98		
C 25/2 T ATEX	365			124	142			115			
C 30/2 T ATEX	365	308	272	126	137			117	108	132	
C 30/4 T ATEX											
C 31/4 T ATEX	365	400	340	164	139			112	137	170	
C 35/4 T ATEX	400				174						
C 37/4 T ATEX	425	471	416.5	220	182			80	149	187	199

Все размеры указаны в мм.

ПРИМЕНЕНИЕ

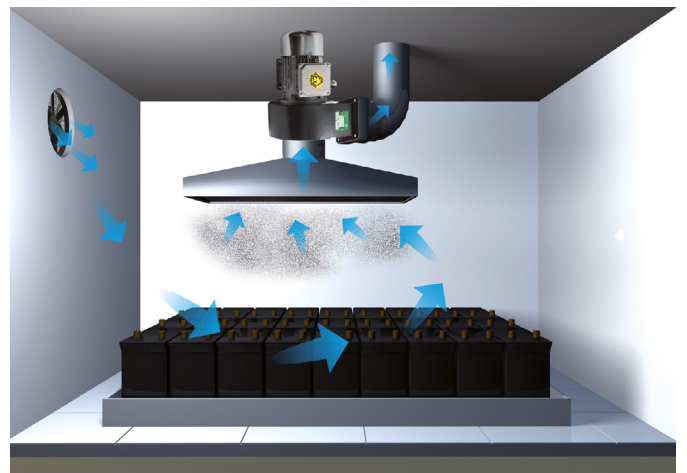



C ATEX Vortice технические характеристики

КРИВЫЕ ПРОИЗВОДИТЕЛЬНОСТИ

C 10/2 T ATEX

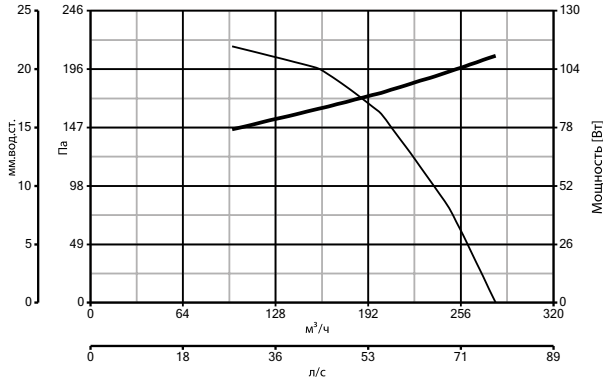

C 15/2 T ATEX

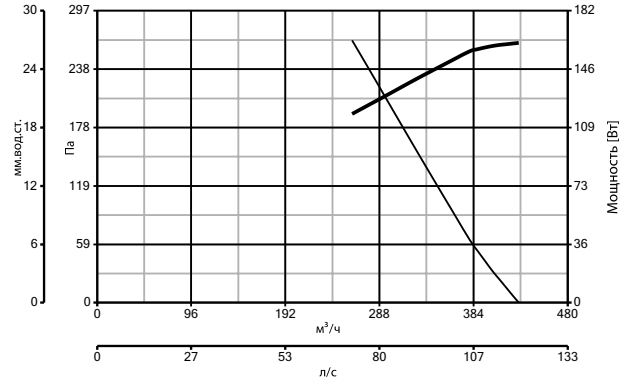

C 20/2 T ATEX

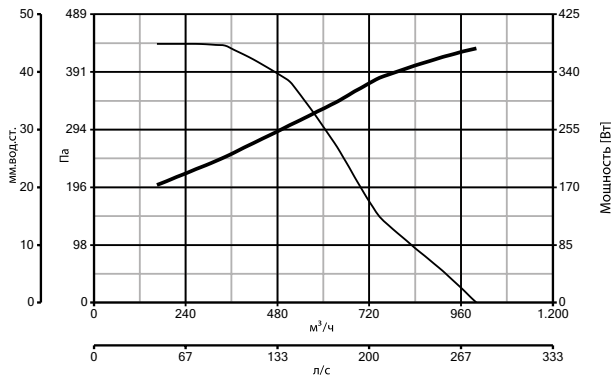

C 25/2 T ATEX

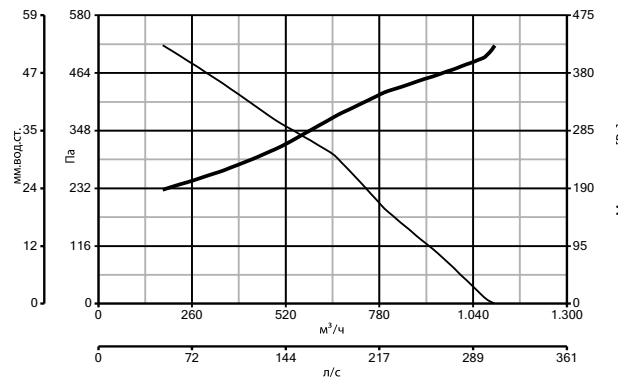

C 30/2 T ATEX

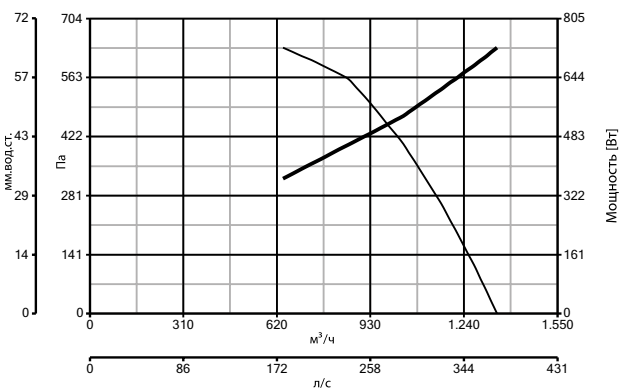

C 30/4 T ATEX

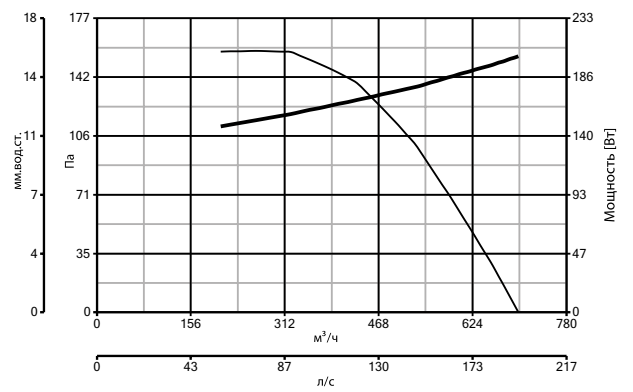

C 31/4 T ATEX

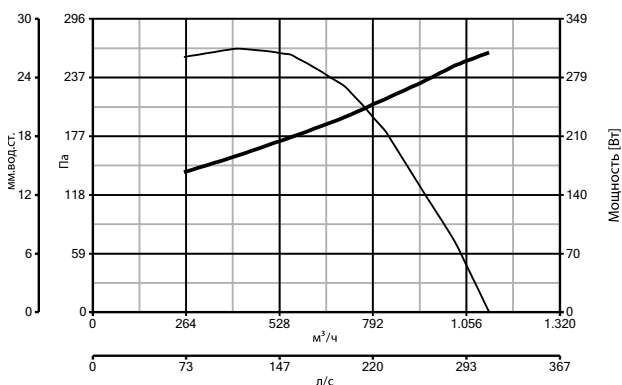

C 35/4 T ATEX

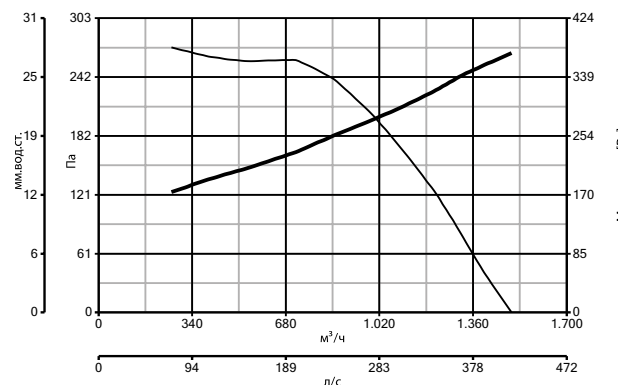

КРИВЫЕ ПРОИЗВОДИТЕЛЬНОСТИ

