



**ROYAL**<sup>®</sup>  
CLIMA



*Gela*  
Досяла

**ЭЛЕКТРИЧЕСКИЙ ТЕПЛОВЕНТИЛЯТОР  
(Тепловентилятор бытовой электрический)**

**РУКОВОДСТВО ПО ЭКСПЛУАТАЦИИ**

**ERAC**

**СОДЕРЖАНИЕ**

1. ИСПОЛЬЗУЕМЫЕ ОБОЗНАЧЕНИЯ . . . . .	3
2. ПРАВИЛА БЕЗОПАСНОСТИ . . . . .	4
3. НАЗНАЧЕНИЕ . . . . .	5
4. УСТРОЙСТВО ТЕПЛОВЕНТИЛЯТОРА . . . . .	6
5. ТЕХНИЧЕСКИЕ ХАРАКТЕРИСТИКИ . . . . .	7
6. КОМПЛЕКТАЦИЯ . . . . .	7
7. ЭКСПЛУАТАЦИЯ ТЕПЛОВЕНТИЛЯТОРА . . . . .	8
8. УХОД И ОБСЛУЖИВАНИЕ . . . . .	9
9. ХРАНЕНИЕ И ТРАНСПОРТИРОВКА . . . . .	10
10. СРОК ЭКСПЛУАТАЦИИ . . . . .	10
11. ПРАВИЛА УТИЛИЗАЦИИ . . . . .	10
12. ДАТА ИЗГОТОВЛЕНИЯ . . . . .	11

**Уважаемый покупатель! Поздравляем Вас с покупкой и благодарим за удачный выбор тепловентилятора ROYAL Clima.**

**Перед началом эксплуатации прибора просим Вас внимательно ознакомиться с руководством по эксплуатации.**

## 1. ИСПОЛЬЗУЕМЫЕ ОБОЗНАЧЕНИЯ



**ОСТОРОЖНО!**

Требования, несоблюдение которых может привести к серьезной травме или летальному исходу.



**ВНИМАНИЕ!**

Требования, несоблюдение которых может привести к тяжелой травме или серьезному повреждению оборудования.

### ПРИМЕЧАНИЕ:

1. Если поврежден кабель питания, он должен быть заменен авторизованной сервисной службой.
2. Тепловентилятор должен быть установлен с соблюдением существующих местных норм и правил эксплуатации электрических сетей.
3. Производитель оставляет за собой право без предварительного уведомления покупателя вносить изменения в конструкцию, комплектацию или технологию изготовления изделия с целью улучшения его свойств.
4. В тексте и цифровых обозначениях инструкции могут быть допущены опечатки.
5. Если после прочтения инструкции у вас останутся вопросы по эксплуатации прибора, обратитесь к продавцу или в авторизованный сервисный центр для получения разъяснений.
6. На изделии присутствует этикетка, на которой указаны технические характеристики и другая полезная информация о приборе.

## 2. ПРАВИЛА БЕЗОПАСНОСТИ



### ВНИМАНИЕ!

- Внимательно прочитайте эту инструкцию перед установкой и эксплуатацией тепловентилятора, если у вас возникнут вопросы, обращайтесь к официальному дилеру производителя.
- Используйте прибор только по назначению указанному в руководстве пользователя
- Не располагайте тепловентилятор вблизи легковоспламеняющихся и легкодеформируемых предметов.
- Перед демонтажом или упаковкой прибора в коробку, убедитесь, что корпус тепловентилятора и нагревательный элемент остыл.
- Не накрывайте тепловентилятор, когда он работает. Не сушите на нем белье, одежду и т.п. Это может привести к перегреву, выходу из строя, а также нанести ущерб Вам или Вашему имуществу.
- Не подключайте и не отключайте тепловентилятор от электрической сети, вынимая вилку из розетки. Перед выключением и включением прибора обязательно используйте регулятор.
- Не засовывайте посторонние предметы в отверстия тепловентилятора.
- Не допускается эксплуатация электрического тепловентилятора лицами, не знакомыми с руководством пользователя, а также детям и лицам, находящимся под воздействием лекарств, алкоголя, не обладающими достаточными умственными, сенсорными и физическими способностями. Эксплуатация тепловентилятора инвалидами и недееспособными лицами допускается только под руководством ответственных лиц.
- Не допускается использование тепловентилятора при наличии каких-либо повреждений у прибора или кабеля, после сбоя в работе, после падения устройства или его повреждения любым другим способом.
- Включение тепловентилятора должно осуществляться только по завершении его полной сборки.
- Если тепловентилятор не используется, то всегда отсоединяйте штепсельную вилку от электрической розетки.
- Не прокладывайте кабель электропитания под ковровыми покрытиями и не накрывайте его. Кабель электропитания должен располагаться так, чтобы его невозможно было задеть.
- Избегайте попадания на тепловентилятор воды, а также не используйте его вблизи воды и в помещениях с повышенной влажностью воздуха. Не подключайте прибор к электропитанию, если его поверхность влажная.
- Не садитесь, не становитесь и не ставьте какие-либо тяжелые предметы на тепловентилятор.
- Не пытайтесь самостоятельно ремонтировать тепловентилятор. Для ремонта тепловентилятора обратитесь в авторизованный сервисный центр производителя.
- Всегда вынимайте штепсельную вилку тепловентилятора из сетевой розетки перед перемещением прибора в другое место.
- Устанавливайте тепловентилятор в труднодоступных для опрокидывания прибора местах.
- Во время работы тепловентилятор всегда должен находиться под наблюдением, особенно если неподалеку находятся дети, инвалиды или недееспособные лица.

- При отключении тепловентилятора от сети электропитания не тяните за шнур и не дотрагивайтесь до него влажными руками.
- Если вы не можете вставить вилку в розетку, проверьте на соответствие стандартов вилки и розетки и вызовите электрика. Не используйте прибор если вилка вставлена в розетку не до конца.
- Не используйте прибор вне помещения, на открытых пространствах.
- Не загромождайте воздухозаборные отверстия посторонними предметами.
- Используйте тепловентилятор только на ровной, горизонтальной сухой поверхности.
- Не используйте тепловентилятор вблизи легковопламеняющихся жидкостей, бензина и т.п.
- Не проводите чистку тепловентилятора, когда он подключен к электропитанию.
- Не изменяйте длину шнура питания и не используйте удлинители и переходники. Разрешается использовать удлинитель, если его параметры соответствуют мощности прибора.
- Установка и эксплуатация тепловентилятора должна проходить в строго вертикальном положении. Запрещается эксплуатировать прибор в горизонтальном или наклонном положении.
- Напряжении электросети к которой подключен тепловентилятор должно подходить по параметрам к параметрам самого прибора.
- Панель управления должна быть недоступна для использования человеку, находящимся в ванной или в душе, или имеющему другой контакт с водой.
- Не устанавливайте тепловентилятор непосредственно под электрической розеткой или кабелем, т.к. выходящие тепловые потоки могут попасть на них, и это может привести к выходу из строя системы электропитания.
- Перед началом эксплуатации все цветные наклейки с прибора должны быть удалены.

### 3. НАЗНАЧЕНИЕ

Тепловентилятор предназначен для обогрева помещения в холодный период времени, для поддержания комфортного микроклимата в бытовом помещении.

## 4. УСТРОЙСТВО ТЕПЛОВЕНТИЛЯТОРА

1. Передняя решетка
2. Переключатель режимов работы
3. Передняя часть корпуса
4. Задняя часть корпуса



Рис. 1

Тепловентилятор ROYAL Clima обладает компактными размерами и идеально подходит для дополнительного обогрева помещения. Прибор работает при высокой температуре нагревательного элемента и пожаробезопасен, даже при падении или опрокидывании на пол. Изящный итальянский дизайн придаст утонченность любому интерьеру и станет его незаменимой частью.

В целях улучшения качества продукции производитель оставляет за собой право изменять комплектующие части изделия для разных партий поставок, цветовую гамму и внешний вид прибора без предварительного уведомления, что не нарушает на территории страны производства\транзита\реализации стандарты качества и нормы законодательства.

Графические элементы на панели управления тепловентилятора могут не совпадать с данным графическим изображением в руководстве по эксплуатации, это зависит от серии выпуска прибора.

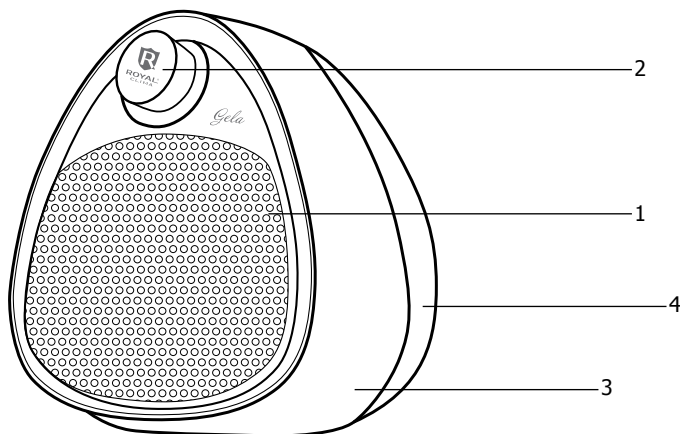
## 5. ТЕХНИЧЕСКИЕ ХАРАКТЕРИСТИКИ

Технические характеристики		RFH-G1200DC-O	RFH-G1200DC-BL
Номинальная мощность	Вт	600/1200	600/1200
Напряжение питания	В/Гц	220~/50	220~/50
Номинальный ток	А	5,25	5,25
Класс влагозащиты		IPX2	IPX2
Класс электрозащиты			
Размеры прибора	мм	217x202x125	217x202x125
Размеры в упаковке	мм	225x210x135	225x210x135
Вес нетто	кг	0,85	0,85
Вес брутто	кг	0,95	0,95

## 6. КОМПЛЕКТАЦИЯ

- Тепловентилятор- 1 штука
- Упаковка - 1 штука
- Руководство по эксплуатации/  
гарантийный талон- 1 штука

## 7. ЭКСПЛУАТАЦИЯ ТЕПЛОВЕНТИЛЯТОРА

### Подключение к электросети

1. Перед началом эксплуатации тепловентилятора извлеките прибор из упаковки (обязательно сохраните упаковку для межсезонного хранения прибора).
2. Убедитесь, что переключатель находится в положении выкл.
4. Параметры электросети должны соответствовать параметрам указанным на маркировочной табличке на приборе и/или упаковке. Если вы не уверены в соответствии параметров обратитесь к электрику. Электрическая розетка прибора должна быть правильно заземлена, розетка и вилка должны оставаться сухими. Время от времени проверяйте надежность подключения вилки к розетке.

### Панель управления



Рис. 3

1. Выключение
2. Режим холодного обдува
3. Режим обдува I мощность (600 Вт)
4. Режим обдува II мощность (1200 Вт)

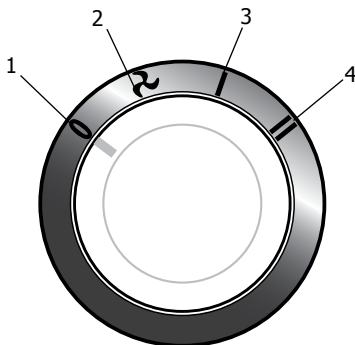

### **ВНИМАНИЕ!**

- Используйте источник питания переменного тока, указанный в технических характеристиках тепловентилятора.
- Не используйте устройство с неисправным кабелем питания или вилкой, а также при разболтанной розетке.
- Не подключайте тепловентилятор, если параметры электросети не соответствуют параметрам прибора.



### **ВНИМАНИЕ!**

- При долговременной непрерывной работе на максимальной мощности возможно изменение цвета передней решетки. Данное изменение цвета не влияет на общую работоспособность и не влечет за собой эксплуатационных проблем.



## 8. УХОД И ОБСЛУЖИВАНИЕ

Регулярно проводите чистку и обслуживание тепловентилятора.

Перед началом чистки тепловентилятора отключите прибор от электропитания и дождитесь окончания работы обдува. Используйте мягкую влажную ткань для протирки внешних поверхностей. Не используйте посторонних веществ, кроме воды, таких как бензин, растворители и т.п. Не используйте грубые ткани, т.к. они могут повредить поверхность прибора, и, как следствие, привести в дальнейшем к образованию ржавчины.

Заднюю поверхность тепловентилятора также необходимо очищать от пыли и грязи.

Регулярный уход и очистка тепловентилятора позволят сохранить идеальный внешний вид прибора и обеспечить долгий срок службы.



### **ВНИМАНИЕ!**

Не используйте металлические щетки, лезвия и тальковые пудры для очистки поверхностей тепловентилятора, это может привести к деформации и стиранию поверхностей. После окончания очистки устройства обязательно просушите оставшиеся капли воды. Если тепловентилятор не используется длительное время обеспечьте его хранение - упакуйте прибор в пластиковый пакет, а затем в коробку и придерживайтесь рекомендации согласно пункту 9 «Хранение и транспортировка».

## 9. ХРАНЕНИЕ И ТРАНСПОРТИРОВКА

Продукция должна храниться в сухих, проветриваемых складских помещениях при температуре не ниже  $-30^{\circ}\text{C}$ .

1. При транспортировке и хранении должны строго соблюдаться требования манипуляционных знаков на упаковке прибора.
2. При транспортировке должны быть исключены любые возможные удары и перемещения упаковки внутри транспортного средства.

Температурные требования:  
от  $-30^{\circ}\text{C}$  до  $+50^{\circ}\text{C}$ .

Требования к влажности:  
от 15% до 85% (нет конденсата).

## 10. СРОК ЭКСПЛУАТАЦИИ

Срок службы тепловентилятора составляет 5 лет при условии соблюдения соответствующих правил по установке и эксплуатации.

## 11. ПРАВИЛА УТИЛИЗАЦИИ

По истечению срока службы прибор должен подвергаться утилизации в соответствии с нормами, правилами и способами, действующими в месте утилизации. Подробную информацию по утилизации вы можете получить у представителя местного органа власти.

Изготовитель и уполномоченное лицо изготовителя снимают с себя ответственность за возможный вред, нанесенный данным прибором в случае, если это произошло в результате несоблюдения правил и условий эксплуатации, установки прибора, умышленных или неосторожных действий, а также в случаях вызванных природными или антропогенными форсмажорными явлениями.

## **12. ДАТА ИЗГОТОВЛЕНИЯ**

Дата изготовления указана на этикетке с кодом (EAN-128).





### ГАРАНТИЙНЫЕ ОБЯЗАТЕЛЬСТВА

<b>Модель</b>	<b>Серийный номер</b>
<b>Дата продажи</b>	
<b>Сведения о продавце:</b>	
<b>Название и адрес, телефон продающей организации</b>	<b>Место печати</b>
<b>Подпись покупателя</b>	
(подтверждаю получение исправного изделия, с условиями гарантии ознакомлен и согласен)	

# ГАРАНТИЙНЫЕ ОБЯЗАТЕЛЬСТВА

---

## Уважаемый Покупатель!

Благодарим вас за то, что вы отдали предпочтение оборудованию RoyalClima. Вы сделали правильный выбор в пользу качественной техники.

Просим вас внимательно изучить условия гарантии и инструкцию по эксплуатации.

Данный документ не ограничивает определённые законом права Покупателей, но дополняет и уточняет оговоренные законом положения.

1. Изложенные в данном гарантийном талоне условия и правила являются добровольными односторонними обязательствами Производителя перед Покупателем и регулируют порядок их взаимоотношений в связи с предоставляемой гарантией качества;
2. Срок гарантии на оборудование составляет **12** месяцев со дня продажи. Гарантийные обязательства распространяются только на виды поломок, вызванные доказанным заводским браком производителя. Все остальные виды поломок должны устраняться силами и за счёт Покупателя.
3. Гарантия на изделие действует только в случае правильного заполнения Продавцом следующих данных:
  - 3.1 наименование модели;
  - 3.2 серийного номера;
  - 3.3 даты продажи;
  - 3.4 печати фирмы-продавца, подписи представителя фирмы-продавца;Производитель оставляет за собой право на отказ в гарантийном обслуживании в случае не предоставления указанных документов, или если информация в них будет неполной, неразборчивой.
4. В случае поломки оборудования в течение гарантийного периода необходимо обращаться в авторизованный сервисный центр (указанном на сайте [royalclima.ru](http://royalclima.ru)) или к продавцу оборудования.
5. Гарантия на оборудование действует при соблюдении следующих условий эксплуатации:
  - 5.1 использования изделия в строгом соответствии с инструкцией по эксплуатации;
  - 5.2 соблюдения правил и требования безопасности;
6. Гарантия не распространяется на:
  - 6.1 на составляющие части оборудования, подверженные естественному износу в процессе нормальной эксплуатации оборудования;

## ГАРАНТИЙНЫЕ ОБЯЗАТЕЛЬСТВА

---

- 6.2 на расходные материалы и составляющие части оборудования, выход из строя и/или плановая замена которых в гарантийный период обусловлена самой необходимостью их применения. К ним относятся: фильтры различные, лампы и лампочки различные, предохранители, детали отделки и корпуса.
7. Ответственность Производителя за недостатки в оборудовании и его гарантийные обязательства прекращаются в случае поломки (отказа в работе, выхода из строя) оборудования, произошедших вследствие:
- 7.1 Повреждения (полного или частичного разрушения, приведения в негодность, коррозии, иного физического, химического воздействия) оборудования Покупателем;
- 7.2 Повреждения оборудования в результате воздействия обстоятельства не преодолимой силы, к которым в том числе, относится: затопление, наводнение, возгорание, пожар, поражение молнией, прочие высокотемпературные воздействия естественного происхождения, иные экстремальные природные явления и стихийные бедствия, аварии, катастрофы и другие аномалии техногенного характера, боевые или военные действия и прочие обстоятельства чрезвычайного характера.
- 7.3 Несоблюдение Покупателем требований по его эксплуатации;
- 7.4 Временное прекращение (отключение) на месте установки оборудования электропитания, без подачи которого оборудование не может функционировать.

Информация о гарантийных ремонтах (заполняется авторизованным сервисным центром (АСЦ)):

Название АСЦ	Дата обращения в АСЦ	Дата окончания ремонта	Описание дефекта	Замена запасной части	ФИО мастера	Печать АСЦ





mypassage.ru

Code-128